

Angebot

QTG-50 SG

Kompaktes CNC-Drehzentrum mit Linearschlitten



Großserienfertigung von Kleinteilen mit unübertroffener Genauigkeit

- Auf hohe Genauigkeit ausgelegter hochtouriger integrierter Spindelmotor
- Höchste Eilganggeschwindigkeit unter den Maschinen dieser Leistungsklasse - 30 m/min
- Linearführungen als Garant für die Präzisionsbearbeitung mit hoher Geschwindigkeit

Kraftvoller integrierter Spindelmotor

Schwingungsoptimierte Konstruktion für Hochgeschwindigkeitsbearbeitung

7000-min⁻¹- Spindel mit 5,5 kW

Rundheit **0.18 μm**

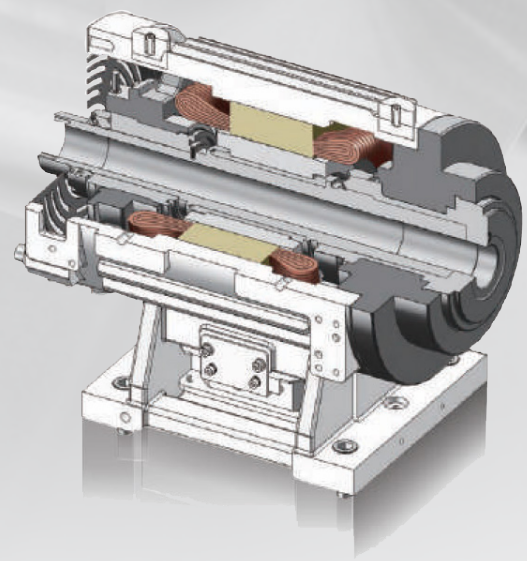
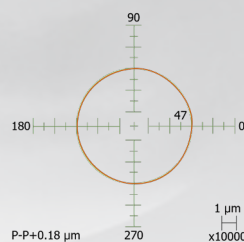

WENK AG/SA

Neckarsulmstrasse 41, 2540 Grenchen

PF/CP 1228, 2540 Grenchen 1

☎ +41 32 344 98 00

info@wenk-ag.ch / www.wenk-ag.ch

Wir bieten das CNC-Drehzentrum QTG-50 SG in zwei Ausstattungsvarianten an:

Ausstattung und Lieferumfang	Variante 1 Vorbereitung Automation	Variante 2 Manuelle Beladung
Spindelindexierung 72 Positionen alle 5°	✓	
Spindelmotor AC 7,5 kW	✓	
Spindelpositionierung		✓
Signalleuchte 3 Farben LED	✓	
Kühlmittelsystem 520 W	✓	✓
Kühlmitteldüsen 4 Anschlüsse Seite Werkzeugträgerplatte	✓	✓
Zusätzliche Kühlmitteldüse	✓	✓
Automatisches Ausschalten	✓	
Automatisches Öffnen und Schliessen der Bedienertüre		✓
Luftblaseinrichtung am Futter	✓	✓
Roboter Interface (Basic)	✓	✓
Anwendermakro (einfacher Aufruf, Modelaufruf)	✓	✓
Zusätzliche M-Funktionen 16 Stück	✓	
Zusätzliche M-Funktionen 2 Stück		✓
Interface für externe Messeinrichtung	✓	
Macro-Interface mit 16 I/O für Datentransfer	✓	
Lieferung Maschine bis Rampe Kunde	✓	✓
Inbetriebnahme inklusive durch WENK AG	✓	✓

Preisstellung	Variante 1 Vorbereitung Automation	Variante 2 Manuelle Beladung
Spezialpreis in CHF netto exkl. MwSt	105'000.00	88'000.00

Bitte beachten Sie folgendes:

- Es ist nur noch eine limitierte Anzahl der QTG-50 SG verfügbar
- Beide Varianten sind kurzfristig lieferbar
- Die Maschine kann bei WENK AG besichtigt werden
- Zwischenverkauf vorbehalten